

modern  
house

# B



## BRUKSANVISNING

**LUNDI** Melkeskummer  
220-240V 50/60Hz 500W

## PRODUKTOVERSIKT

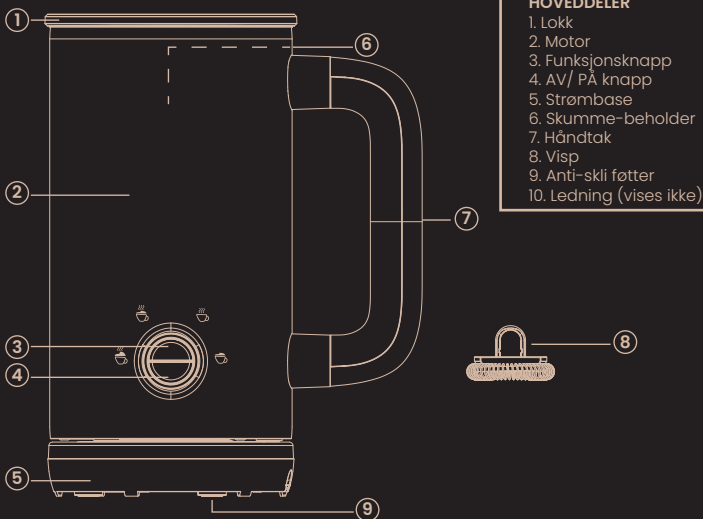

### HOVEDDELER

1. Lokk
2. Motor
3. Funksjonsknapp
4. AV/ PÅ knapp
5. Strømbase
6. Skumme-beholder
7. Håndtak
8. Visp
9. Anti-skli føtter
10. Ledning (vises ikke)

## MONTERING OG BRUK

Det er 4 forskjellige modus å velge mellom som vist nedenfor:



### MELKESKUM MODUS

- A - Høyt skum (oppvarming - max 150 ml)
- B - Lavt skum (oppvarming - max 150 ml)
- C - Oppvarming (uten skum - max 300 ml)
- D - Kun skum (ingen oppvarming - max 150 ml)

1. Plasser melkeskummeren på en stabil og flat base
2. Hell i melk og sett på lokket. Sett støpselet i stikkontakten.
3. Velg blant de 4 forskjellige modusene.
4. Innvendig måleskala:

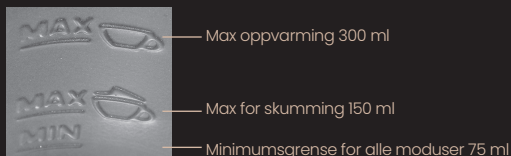

Max oppvarming 300 ml

Max for skumming 150 ml

Minimumsgrense for alle moduser 75 ml

## BRUKERVEILEDNING

- Rengjør produktet før bruk.
- Bruk helmelk for best resultat. Lettmelk og havremelk kan også nyttes, men du vil oppnå best skum med helmelk.
- Tilsett ønsket mengde melk etter skjema. Ikke overskrid max kapasitet. Sett på lokket.
- Plugg i støpselet.
- Velg ønsket modus med å trykke FUNCTION
- De 3 første modusene lyser rødt som symboliserer oppvarming. Den fjerde modusen lyser blått som symboliserer kulde.
- Trykk ON/OFF for å starte valgt modus. Dette vil ta ca 1,5 min.
- Ikke fjern lokket mens programmet kjøres.
- Ikke kjør kontinuerlig i mer enn 2 sykluser uten en avkjølingspause på 3 min. Dette for å unngå overoppheting.
- Advarsel: etter 5 sammenhengende sykluser vil en sikkerhetsmodus aktiveres automatisk. FUNCTION og ON/OFF -knappene vil blinke og du vil ikke kunne bruke produktet før etter 5 min. Produktet går så i stand-by modus.

## GENERELLE SIKKERHETSINSTRUKSER

- Oppbevares utilgjengelig for barn. Produktet skal kun håndteres av en ansvarlig voksen.
- Produktet er kun ment for hjemmebruk og ikke til kommersielle formål. Slik bruk kan skade produktet og ugyldiggjøre garantien.
- IKKE skyll eller senk produktet i vann. Dette vil skade produktet og kan føre til strømbrudd.
- Ikke håndter produktet med fuktige hender.
- Vis forsiktighet ved helling da melken blir varm.
- Overskrid ikke den maksimale driftssyklusen. Etter å ha brukt produktet i 2 omganger, lar du den hvile i 3 min mellom hver syklus.
- Trekk støpselet fra stikkontakten når du er ferdig. Trekk alltid i støpselet og aldri i ledningen.
- Ikke fjern lokket mens programmet kjøres.
- Ikke kjør kontinuerlig i mer enn 2 sykluser uten en avkjølingspause på 3 min. Dette for å unngå overoppheting.
- Advarsel: etter 5 sammenhengende sykluser vil en sikkerhetsmodus aktiveres automatisk. FUNCTION og ON/OFF -knappene vil blinke og du vil ikke kunne bruke produktet før etter 5 min. Produktet går så i stand-by modus.

## RENGJØRING

- Sørg for at støpselet er trukket fra stikkontakten før rengjøring.
- Rengjør alltid produktet godt etter bruk for å hindre størknede melkerester og bakterieoppbygging.
- Den slipp-lett belagte innsiden skylles først og deretter rengjøres med en fuktig klut. Tørk godt. Pass på at basen ikke blir våt.
- Lokket og vispen kan rengjøres i oppvaskmaskin, men vi anbefaler å rengjøre for hånd.
- Utsiden rengjøres med en fuktig klut. Tørk godt.
- Ikke bruk skuresvamp eller sterke rengjøringsmidler da dette kan skade produktet.
- Ikke skyll basen eller senk produktet i vann. Dette vil skade produktet og kan føre til stømbrudd.

## FEILSØK

PROBLEM	LØSNING
Apparatet fungerer ikke.	Sjekk at støpselet er satt i stikkontakten.
	Sjekk at du har valgt modus ved hjelp av funksjonsknappen. La den kjøle seg ned om den har blitt overopphetet.
Melkeskummen sluttet å fungere	Du kan ha aktivert beskyttelsesmodus ved å overopphete produktet. Vent i 5 min til den har kjølt seg ned og gått i stand-by modus.

## AVFALL

Ikke kast gjenstanden i restavfallet. Leveres til din kommunale avfallsstasjon





## PRODUKTÖVERSIKT

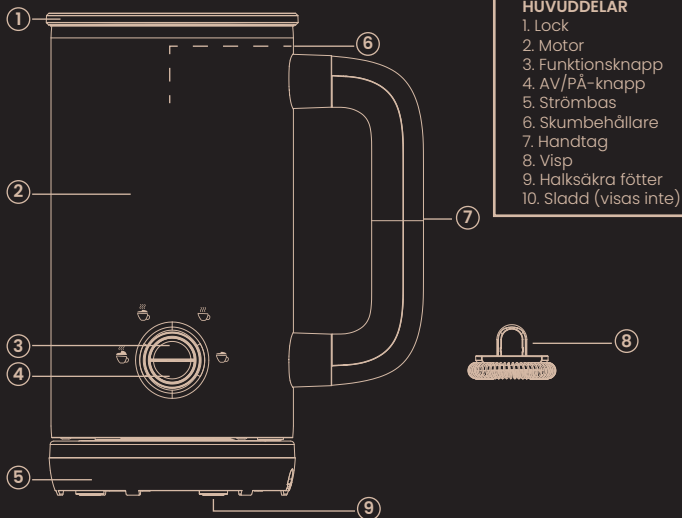

### HUVUDDelar

1. Lock
2. Motor
3. Funktionsknapp
4. AV/PÅ-knapp
5. Strömbas
6. Skumbehållare
7. Handtag
8. Visp
9. Halsäkra fötter
10. Sladd (visas inte)

## MONTERING OCH ANVÄNDNING

Det finns 4 olika lägen att välja mellan som visas nedan:



### MJÖLKSKUMNINGSLÄGE

- A – högt skum (uppvärmning – max 150 ml)
- B – lågt skum (uppvärmning – max 150 ml)
- C – uppvärmning (utan skum – max 300 ml)
- D – endast skum (ingen uppvärmning – max 150 ml)

1. Placera mjölkskummaren på ett stabilt och plant underlag.
2. Häll i mjölk och sätt på locket. Sätt i kontakten i vägguttaget.
3. Välj bland de 4 olika lägena.
4. ntern mätskala.

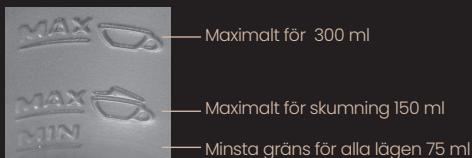

## BRUKSANVISNING

- Rengör produkten före användning.
- Använd helmjök för bästa resultat. Det går att använda lättmjök och havremjök också, men du får bäst skum med helmjök.
- Tillsätt önskad mängd mjök enligt anvisning. Överskrid inte den maximala kapaciteten. Sätt på locket.
- Stoppa i stickkontakten.
- Välj önskat läge genom att trycka på FUNCTION.
- De 3 första lägena lyser rött vilket betyder uppvärmning. Det fjärde läget lyser blått och betyder kyla.
- Tryck på ON/OFF för att starta det valda läget. Det tar ungefär 1,5 minut.
- Ta inte av locket medan programmet körs.
- Kör inte mer än 2 cykler efter varandra utan nedkylningspaus på 3 minuter. Detta är för att undvika överhettning.
- Varning: efter 5 sammanhängande cykler aktiveras ett säkerhetsläge automatiskt. Knapparna FUNCTION och ON/OFF blinkar och det går inte att använda produkten under 5 minuter. Sedan sätts produkten i standby-läge.

## GENERELLA

- Förvaras utom räckhåll för barn. Produkten ska endast hanteras av en ansvarig vuxen.
- Produkten är endast avsedd för hemmabruk och inte till kommersiella ändamål. Sådan användning kan skada produkten och ogiltigförklara garantin.
- Produkten får inte sköljas eller sänkas ned i vatten. Det skadar produkten och kan leda till kortslutning!
- Hantera inte produkten med fuktiga händer.
- Var försiktig när du håller mjölken för den blir varm.
- Överskrid inte den maximala driftscykeln. Efter att ha använt produkten i 2 omgångar ska den vila i 3 minuter mellan varje cykel.
- Dra ut stickkontakten ur vägguttaget när du är färdig. Dra alltid i kontakten och inte i sladden.
- Ta inte av locket medan programmet körs.
- Kör inte mer än 2 cykler efter varandra utan nedkylningspaus på 3 minuter. Detta är för att undvika överhettning.
- Varning: efter 5 sammanhängande cykler aktiveras ett säkerhetsläge automatiskt. Knapparna FUNCTION och ON/OFF blinkar och det går inte att använda produkten under 5 minuter. Sedan sätts produkten i standby-läge.

## RENGÖRING

- Se till att stickkontakten är utdragen ur vägguttaget innan rengöring.
- Rengör alltid produkten ordentligt efter användning för att förhindra intorkade mjölkrester och att det bildas bakterier.
- Skölj först den nonstick-belagda insidan och rengör sedan med en fuktig trasa. Torka ordentligt. Se till att basen inte blir blöt.
- Locket och vispen kan rengöras i diskmaskin, men vi rekommenderar rengöring för hand.
- Utsidan rengörs med en fuktig trasa. Torka ordentligt.
- Använd inte skursvamp eller starka rengöringsmedel eftersom det kan skada produkten.
- Basen får inte sköljas eller sänkas ned i vatten. Det skadar produkten och kan leda till kortslutning!

## FELSÖK

PROBLEM	LÖSNING
Apparaten fungerar inte.	Kontrollera att stickkontakten sitter i vägguttaget.
	Kontrollera att du har valt läge med funktionsknappen. Låt den kallna om den har blivit överhettad.
Mjölskummaren fungerar inte	Du kan ha aktiverat skyddsläget genom att överhätta produkten. Vänt i fem minuter tills den har kallnat och gått över i standby-läge.

## AVFALL

Kasta inte föremålet i hushållsavfallet. Lämna in på din kommunala







## PRODUCT OVERVIEW

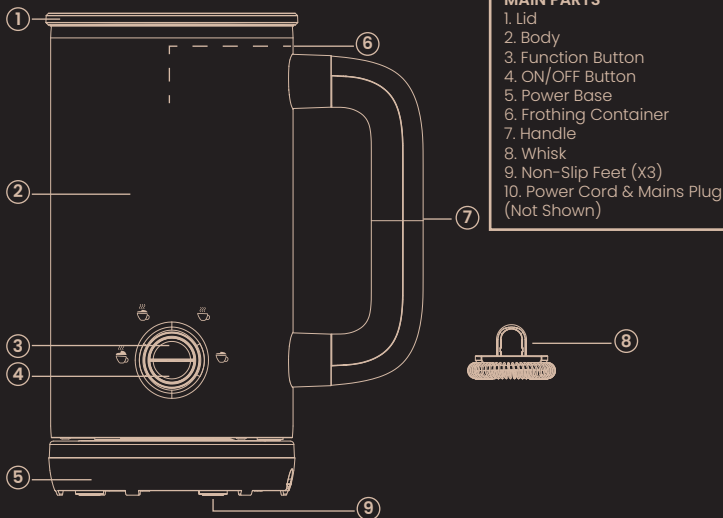

## ASSEMBLY & OPERATION

There are four modes available to choose from as shown below:



### MILK FROTHER MODES

- A – HIGH Froth, Heated (150ml MAX)
- B – LOW Froth Heated (150ml MAX)
- C – Heated ONLY (Stirred – 300ml MAX)
- D – Froth ONLY (No Heat – 150ml MAX)

1. Place the Milk Frother on a flat and stable surface.
2. If fitted, remove the Lid, and set aside.
3. Choose the MODE you require from A, B, C or D.
4. Inside the Frothing Container there are level markings as per the diagram below:



## GENERAL SAFETY INSTRUCTIONS

- **WARNING:** Keep this appliance out of the reach of children. It should only be used by or under the direct supervision of a responsible adult.
- Take care when handling the appliance. Always unplug it when unattended and before assembling, disassembling, cleaning, or storage.
- **CAUTION:** Switch off and unplug the appliance after each use.
- This appliance is intended for domestic use only. It should NOT be used for Commercial purposes. Such use may damage the product and will invalidate your warranty.
- **WARNING:** To protect against fire, electric shock, and personal injury, do not immerse the cord, plug and or appliance in water or any other liquid.
- Do not use the product with wet or moist hands.
- This product is intended only for heating and frothing milk.
- **WARNING:** DO NOT overfill the Frothing Container, follow the guidelines in this Instruction Manual.
- **WARNING:** After five continuous cycles self-protection mode will be activated automatically. The LED on the Function & ON/OFF Control will Flash, and you will not be able to use your Milk Frother. After approximately 5 minutes the unit will enter Standby Mode and you will again be able to use your Milk Frother.

## USER GUIDE

With this in mind add the amount of milk required to the Frothing Container.

**WARNING:** DO NOT exceed the MAX Levels shown above.

**WARNING:** DO NOT remove the LID whilst the Frother is operating as milk may spill out.

Best results are obtained with chilled whole milk. Skimmed milk and oatmilk can also be used, but whole milk will give best result.

5. Connect the Power Cord & Mains Plug to a suitable wall outlet and switch the outlet on.

6. Next select the MODE you wish to use. To do this simply press the FUNCTION Button (3):

a. First Press – A RED Indicator illuminates next to MODE A.

b. Second Press – A RED indicator illuminates next to MODE B.

c. Third Press – A RED indicator illuminates next to MODE C.

d. Fourth Press – A BLUE\* indicator illuminates next to MODE D.

NOTE\*: The BLUE Indicator shows there is no heating in this mode

7. Having selected your MODE simply press the ON/OFF Button (4) once and your Milk Frother will start your chosen programme. Typically, for 150ml of milk to be heated and frothed will take around 1.5 minutes.

**WARNING:** DO NOT operate continuously for more than two cycles without allowing a cooling period of 3 minutes or the automatic shut off feature could be activated to protect the Milk Frother from overheating.

**WARNING (Cont.)**

After five continuous cycles self-protection mode will be activated automatically. The LED on the Function & ON/OFF Control will Flash, and you will not be able to use your Milk Frother. After approximately 5 minutes the unit will enter Standby Mode and you will again be able to use your Milk Frother.

## CLEANING

1. Ensure the Milk Frother has cooled down and is disconnected from the Mains Supply. Remove the Lid and Whisk and wash in warm soapy water. Rinse and dry thoroughly.
2. Wash the inside of the Frothing Container taking care not to allow water to run down the outside of the Body. Rinse and dry.
3. Wipe the outside surface of the Body with a damp cloth and rub dry.

WARNING: DO NOT immerse the Body, Power Base (5) or the Power Cord & Mains Plug (10) in water or any other liquid.

WARNING: DO NOT use scouring pads or aggressive cleaners as these may cause permanent damage to your product.

## TROUBLESHOOTING

PROBLEM	SOLUTION
The appliance does not work.	Check that your Wall Socket is switched on and / or is functional.
	Check that pressing the Function Button does not cause a Mode to be selected. If not allow to cool if it has been previously used. If not contact your service agent.
My Milk Frother has stopped working.	You may have activated the Protection Mode due to not allowing sufficient cooling time during use. Wait for approximately 5 minutes and the unit will enter Standby Mode and can again be used.

## ENVIRONMENTALLY FRIENDLY DISPOSAL



This symbol on the Product or on its packaging Indicates that this product may not be treated as household waste. Instead, it should be handed over to the applicable collection point for the recycling of electrical and electronic equipment in compliance with EU Directive 2012/19/EU.

### Approvals

This product complies with LVD (European Low Voltage Directive), RoHS (Restriction of Harmful Substances) and EMC (Electromagnetic Compatibility) Directives when installed and used in accordance with this instruction manual.

## TECHNICAL SPECIFICATION

Model Number -	SBMF277
Voltage -	220-240V~, 50/60Hz
Rated Consumption -	500W
KB Rating -	2 Cycles then rest for 3.0 minutes before Using again.
Practical Capacity -	150ml Heating & Frothing 300ml Heating only.
Protection Class -	I (This appliance requires an earth)



Home Brands AS, Haakon 7s gate 8, 4306 Sandnes, Norge.

Lundi melkeskummer hjelper deg å oppnå perfekt melkeskum til både cappuchino, islatte eller til varm sjokolade på kort tid.

Lundi mjölkskummare hjälper dig att uppnå perfekt mjölkskum för både cappuchino, islatte eller till varm choklad på kort tid.

Lundi milk frother helps you achieve perfect milk froth for cappuchino, ice latte or hot chocolate in a short time.







there is no  
place like  
home

[www.modernhouse.no](http://www.modernhouse.no)